

# 型号 ST-2459 系列座便器安装说明

## 正确的选择

感谢您购买本产品。

我们的产品经过 100% 的测试，如果您有任何疑问，请通过电话或我们的网站与我们联系。



ST-2459

## 警告：如果螺栓或螺母拧得过紧或处理不当，瓷质陶瓷会碎裂或破损。

- 参阅当地所有的管道和建筑规范。
- 安装前检查新座便器是否有任何损坏。

## 您需要用到的...

- 刮腻子刀
- 护目镜
- 卷尺
- 尖尾扳手
- 无腊型垫片
- 海绵
- 10" 活动扳手
- 较大的水平仪
- 支架安装硬件

## 注意事项：管道系统要求

✓ 最低动水压力：25 PSI

✓ 最低流量：18 GPM

✓ 最大静水压力：80 PSI

**注意事项：**示意图中所示的瓷质陶瓷的尺寸都是标称尺寸。尺寸可在 ASME A112.19.2/CSA B45.1 标准规定的公差范围内有所变化。在规划安装位置和管道布局时请考虑到这一点。

## 改装

### 1. 移除现有座便器

- 关闭供水。
- 断开冲洗阀。
- 用海绵把座便器里剩余的水吸干。
- 使用工具刀切掉现有座便器周围的填隙，使其从墙面脱落。
- 移除现有座便器。
- 使用锋利的刮刀或刮腻子刀，彻底清除墙面上残留的填隙。
- 丢弃旧垫片。

### 2. 检查安装尺寸

- 检查安装尺寸，按照指示安装或重新放置冲洗阀和出水口。
- 建议使用支架装置以便正确安装和支撑壁挂式座便器。按照支架制造商提供的说明安装支架装置（不提供）。
- 验证支架螺柱是否水平。

### 3. 清洁排水管

- 用手或强效清洁剂清洁废水管，确保管道清洁。
- 继续进行新安装。

**警告：**如果不快速安装新的座便器，有害气体可能会从污水管中逸出。临时的处理办法：在污水管上放一块大抹布。

## 新安装

### 1. 安装垫片

- 从污水管孔中取出临时放置的抹布（如果使用）。
- 将座便器放在缓冲表面上，以保护瓷质陶瓷。
- 把垫片放在座便器出水口。请参考垫片制造商的安装说明。（注意：不推荐使用任何蜡制垫片）

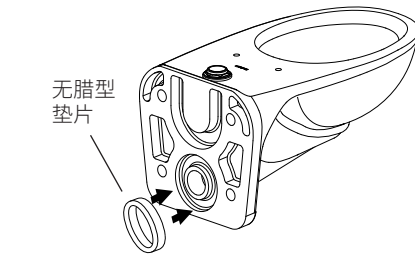

### 2. 安装座便器

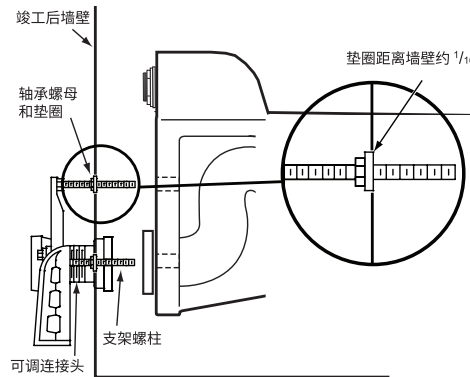

- 根据支架制造商的说明确定支架螺柱的适当长度。
- 在支架螺柱上安装 (3) 个轴承螺母和垫圈：两个位于底部，一个位于顶部，留下一个螺柱不安装螺母和垫圈。
- 必须放置轴承螺母和垫圈，使墙壁和洁具之间的间隙至少为 1/16"。支架支撑的是座便器，不是墙壁。
- 将水平仪垂直穿过在顶部和底部的轴承螺母，确保轴承螺母是水平的。
- 根据垫片制造商的说明调整支架连接以压缩垫片，实现气密封和水密封。

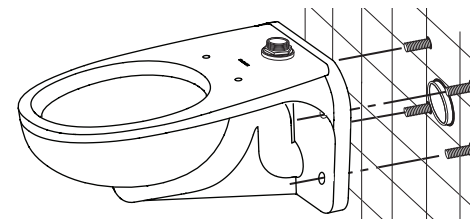

- 将座便器放在支架螺柱上。

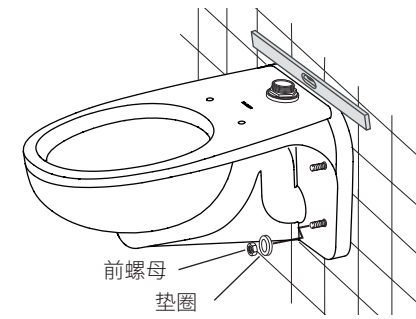

- 将垫圈和前螺母松松地连接在螺纹支架螺柱上。
- 验证座便器是否水平。
- 用手拧紧座便器后带轴承螺母的 (3) 个螺母。
- 交替拧紧顶部螺母和底部螺母，同时判断座便器的前边缘是否因垫片的压缩而出现弯曲。若没有出现明显的弯曲，则座便器是安全的，且密封紧密。
- 用手拧紧最后一个螺母和垫圈，然后用扳手拧紧 1/4 圈。

**重要事项！**不要把螺母拧得过紧，因为可能会使瓷质陶瓷破损和碎裂。

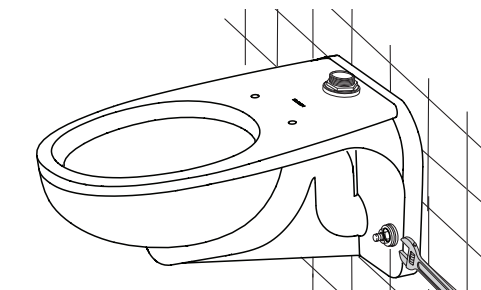

### 3. 完成安装

- 安装冲洗阀时应遵照制造商的安装说明。

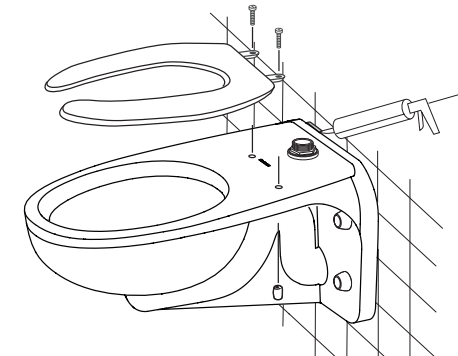

- 打开供水阀门。
- 安装座便器底座。
- 在座便器周围填塞。
- 给座便器冲几次水，检查所有连接处是否渗水。
- 观察几天，看是否漏水。
- 记录型号以供参考。

## 有限保修服务

仕龙阀门公司保证其瓷质陶瓷产品采用一流材料制造，自购买之日起三 (3) 年内，在正常使用情况下不出现材料和工艺缺陷，且在正确安装和维修后能够完全可靠和高效地提供既定服务。在保修期内，仕龙阀门公司将自行选择对经证实发生上述缺陷并由客户承担费用退回仕龙阀门公司的任何零件进行修理或更换。这是本保修范围内的唯一补偿。不得对人工、运输或其他附带费用提出索赔。本保修条款仅适用于直接从仕龙阀门公司购买仕龙阀门公司的产品以进行转售的个人或组织。

**不存在超出保修条款字面意义以外的任何保证。在任何情况下，仕龙阀门公司都不对任何措施所造成的任何间接损害负责。注意事项：在任何情况下，仕龙阀门公司都不对由于安装不当而造成的附带损害或由于疏忽、滥用或更改而造成的损害负责。**

**为了发挥 SLOAN® 座便器的最佳性能，请仅使用 SLOAN® 冲洗阀。**



**SLOAN®**

仕龙亚洲公司

中国浙江省  
杭州市经济技术开发区  
白杨街道 17 号大街 300 号 310018  
电话：+86-571-81688197  
www.sloanasia.com

Copyright © 2015 Sloan Valve Company

编号：0816652

版本：1 09-15

本文档中包含的信息如有更改，恕不另行通知。

